



COMPANY PROFILE

HỒ SƠ NĂNG LỰC

CÔNG TY TNHH SẢN XUẤT VÀ THƯƠNG MẠI AN NAM



Địa chỉ : Số 09, KP 7, Phường Đại Nài, TP Hà Tĩnh, Việt Nam



VPDD: Đa Tốn, Gia Lâm, Hà Nội, Việt Nam



Website: www.annamgreen.vn



Điện thoại: 0239 6571 686 - 091 1466 665



Email: legalhr@annamgreen.vn





NỘI DUNG/ **CONTENT**

THƯ NGỎ/ OPEN LETTER	03
GIÁ TRỊ CỐT LÕI/ CORE VALUES	04
TẦM NHÌN VÀ SỨ MỆNH/ VISION AND MISSION	06
GIỚI THIỆU CHUNG/ GENERAL INTRODUCTION	08
SƠ ĐỒ TỔ CHỨC CÔNG TY/ COMPANY ORGANIZATIONAL CHART	10
LĨNH VỰC HOẠT ĐỘNG/ FIELD OF ACTIVITY	11
CHỨNG CHỈ HOẠT ĐỘNG/ ACTIVITY CERTIFICATE	12
CƠ SỞ PHÁP LÝ/ LEGAL BASIS	14
NĂNG LỰC HOẠT ĐỘNG/ OPERATIONAL CAPACITY	16
SẢN PHẨM/ PRODUCT	18
DỰ ÁN TIÊU BIỂU/ FEATURED PROJECTS	28
THI CÔNG CÔNG TRÌNH/ CONSTRUCTION WORKS	32
CÁC ĐỐI TÁC TIÊU BIỂU/ TYPICAL PARTNERS	34
LỜI KẾT/ CONCLUSION	35



✦ THƯ NGỎ

Kính gửi Quý khách hàng!

Công ty TNHH SX và TM An Nam xin gửi lời cảm ơn chân thành nhất tới Quý khách hàng, đối tác đã luôn tin tưởng và sử dụng dịch vụ của chúng tôi. Kính chúc Quý khách hàng, đối tác luôn mạnh khỏe, hạnh phúc, may mắn, bình an.

Bằng tất cả sự tâm huyết xuất phát từ trái tim, **tập thể An Nam** dành toàn bộ thời gian để xây dựng và làm đẹp tổ ấm của khách hàng, kiến tạo lên những công trình tuyệt vời. Sau nhiều năm phát triển, **An Nam** đã góp phần thiết kế, thi công hàng nghìn công trình nhà dân dụng, nhà xưởng... trên toàn lãnh thổ Việt Nam. Lấy sự hài lòng của khách hàng là tôn chỉ trong kinh doanh, mỗi giọt mồ hôi rơi xuống là niềm tự hào góp một phần sức lực để làm đẹp cho đời, kiến tạo ngôi nhà trong mơ của người Việt.

An Nam sẽ không ngừng nỗ lực từng ngày để cải thiện chất lượng tuyệt vời hơn nữa, xứng đáng là đơn vị thiết kế, thi công kiến trúc, nội thất uy tín trên toàn lãnh thổ Việt Nam. Lời khen ngợi, niềm tin yêu, sự lựa chọn của khách hàng chính là động lực để chúng tôi ngày một đi xa hơn, phát triển hơn.

Trân trọng !

OPEN LETTER

Dear Customer!

An Nam Manufacturing and trading company would like to send our most sincere thanks to our customers and partners for always trusting and using our services. Wishing our customers and partners good health, happiness, luckiness, and peace.

With all the enthusiasm that comes from the heart, the **An Nam** team spends all its time building and beautifying customers' homes, creating wonderful projects. After many years of development, **An Nam** has greatly contributed to the design and construction of thousands of residential houses, factories... throughout the territory of Vietnam. Taking customer satisfaction as a business principle, every drop of sweat that falls is a pride in contributing one's strength to beautify life and create the dream house for Vietnamese people.

An Nam will constantly strive to improve more excellent quality, worthy of being a prestigious architectural and interior design and construction organization throughout the territory of Vietnam. The praise, trust and choice of customers are the motivation for us to go further and develop.

Best regards!

GIÁ TRỊ CỐT LÕI

KỶ LUẬT

Văn hóa của AN NAM là thượng tôn kỷ luật, kỷ luật chính là nền tảng cho mọi thành công.

KHÁT VỌNG

Hãy thách thức những giới hạn của bản thân, không ngừng đổi mới và phát triển sáng tạo ra các giải pháp giải quyết những thách thức của thế giới.

KẾT TINH

Luôn luôn cầu thị, kế thừa, học hỏi tinh hoa của thế giới.

CHUNG CHÍ

Người AN NAM đồng lòng, đồng điệu trong suy nghĩ hành động để chinh phục mục tiêu, kế hoạch mà tổ chức đã chọn.

CHÍNH TRỰC

Người AN NAM trung thực và minh bạch trong mọi hoạt động. Suy nghĩ hành động theo chính nghĩa và theo đạo làm người.

CHIA SẺ

Người AN NAM sẵn lòng chia sẻ mọi nguồn lực góp phần xây dựng một xã hội văn minh và phát triển bền vững.

AN NAM

TẦM NHÌN

Tập trung xây dựng:

Đời sống số

Tương lai xanh

An Nam tập trung vào xây dựng “**Đời sống số - Tương lai xanh**” bằng cách áp dụng công nghệ trong sản xuất và phát triển thương mại điện tử. Nâng cao đời sống số cho nhân viên. Không ngừng đổi mới và sáng tạo để cải thiện trải nghiệm của khách hàng là bước đi quan trọng giúp **An Nam** không chỉ phát triển kinh doanh mà còn góp phần vào sự phát triển bền vững của xã hội.

SỨ MỆNH

“KIẾN TẠO TƯƠNG LAI XANH - NÂNG CAO CHẤT LƯỢNG SỐNG”

CORE VALUES

DISCIPLINE

The culture of An Nam to follow discipline, which is the basis for all success.

AMBITION

Always challenge our own limits, continually innovate and develop to create solutions for the world's challenges. Connecting quintess

CONNECTING QUINTESS

Always be open-minded, inherit and learn from the world's valuable achievements.

CLIKE-MINDED

The An Nam members are united in thought and action to achieve the goals and plans set by the organization Integrity

INTEGRITY

The An Nam members are honest and transparent in all activities. Thinking and actions adhering to righteousness and man's moral.

SHARING

The An Nam members are willing to share all resources to contribute to building a civilized and sustainable society.

VISION

Focus on building

Digital life

A green future

An Nam focuses on building a "digital life - green future" by applying technologies into production and developing e-commerce, enhance the digital life of employees. Continuous innovation and creativity to improve customer experiences are crucial steps that help An Nam not only develop business but also contribute to the sustainable development of the society.

MISSION

"CREAT A GREEN FUTURE - IMPROVE THE QUALITY OF LIFE"



TÂM NHÌN

Công ty TNHH Sản xuất và Thương mại An Nam tự hào là đơn vị tiên phong trong việc thiết kế các chuẩn mực mới trong xây dựng dân dụng đưa Việt Nam vươn tầm thế giới. Với tầm nhìn "**Tập trung xây dựng đời sống số, tương lai xanh**", chúng tôi cam kết mang đến những giải pháp sáng tạo, hiện đại và thân thiện với môi trường.

Bằng việc ứng dụng công nghệ tiên tiến, **An Nam** không ngừng nỗ lực để nâng cao chất lượng dịch vụ, tối ưu hóa quy trình thi công và đảm bảo sự hài lòng tối đa cho khách hàng. Đồng thời, chúng tôi cũng chú trọng đến việc bảo vệ môi trường, sử dụng các vật liệu xanh và áp dụng những phương pháp thi công bền vững. Mỗi công trình của **An Nam** không chỉ đẹp mắt và tiện nghi mà còn góp phần vào việc xây dựng một tương lai xanh hơn cho cộng đồng.

VISION

***An Nam Manufacturing and trading company** is proud to be a volunteer in designing new standards in civil construction to help Vietnam to reach out to the world. With the vision "**Focus on building a digital life, a green future**", we commit to bring creative, modern and environmentally friendly solutions.*

*By applying advanced technologies, **An Nam** constantly strives to improve service quality, optimize construction processes and ensure the maximum satisfaction for customers. At the same time, we also focus on protecting the environment, using green materials and applying sustainable construction methods. Each **An Nam** project is not only a beautiful and comfortable one but also a contribution to building a greener future for the community.*

SỨ MỆNH

Công ty TNHH Sản xuất và Thương mại An Nam luôn hướng tới sứ mệnh "**Kiến tạo tương lai xanh, nâng cao chất lượng cuộc sống**". Chúng tôi cam kết mang đến những giải pháp thiết kế và thi công tiên tiến, thân thiện với môi trường nhằm tạo ra không gian sống và làm việc hoàn hảo cho khách hàng.

Bằng việc áp dụng công nghệ hiện đại và sử dụng các vật liệu bền vững, thân thiện, **An Nam** không chỉ giúp cải thiện cuộc sống hàng ngày mà còn góp phần bảo vệ môi trường, xây dựng một cộng đồng văn minh, phát triển bền vững. Với mỗi công trình, chúng tôi không chỉ đặt mục tiêu về thẩm mỹ và tiện nghi mà còn hướng đến giá trị lâu dài, nâng cao chất lượng cuộc sống cho mọi người.

MISSION

*An Nam Manufacturing and trading company always aims at the mission "**Creating a green future, improving the quality of life**". We commit to provide advanced, environmentally friendly design and construction solutions to create the perfect living and working space for customers.*

*By applying modern technologies and using sustainable and friendly materials, **An Nam** not only helps improve daily life but also contributes to protecting the environment and building a civilized and sustainable society. In each project, we not only aim for aesthetics and convenience but also aim for long-term value, improving the quality of life for everyone.*



GIỚI THIỆU CHUNG/ *GENERAL INTRODUCTION*

Tên công ty : Công ty TNHH Sản xuất và Thương mại An Nam
Mã số thuế : 3001486613
Địa chỉ : Số 09, KP7, Phường Đại Nài, TP. Hà Tĩnh, Việt Nam
VPĐD : Đa Tốn, Gia Lâm, Hà Nội, Việt Nam
Người đại diện : Nguyễn Duy Linh
Điện thoại : 0239 6571 686 - 0911 1466 665
Website : www.annamgreen.vn
Email : legalhr@annamgreen.vn

Company name : An Nam Manufacturing and Trading company
Tax code : 3001486613
Address : No. 09, Quarter 7, Dai Nai Ward, Ha Tinh City, Vietnam
Representative office : Da Ton, Gia Lam, Hanoi, Vietnam
Representative : Nguyen Duy Linh
Phone : (+84)239 6571 686 - (+84)911 1466 665
Website : www.annamgreen.vn
Email : legalhr@annamgreen.vn





Công ty TNHH Sản xuất và Thương mại An Nam chuyên thiết kế, giám sát, thi công nhà xưởng công nghiệp, nhà thép, sản xuất và lắp đặt các loại cửa cuốn, cửa nhôm kính, vách kính, vách mặt dựng, mái sảnh kính, cửa gỗ, cửa thép chống cháy hàng đầu tại Việt Nam.

An Nam Manufacturing and Trading Co., Ltd An Nam company specializes in designing, supervising, industrial factories, steel houses, producing and installing of the best rolling doors, aluminum and glass doors, glass walls, facade walls, glass lobby roofs, wooden doors, steel doors,... in Vietnam.



Chúng tôi là một trong những nhà thầu có uy tín, tài chính mạnh, thiết bị hiện đại, gia công chính xác, đáp ứng yêu cầu các khách hàng khó tính và đã hoàn thành các công trình với áp lực tiến độ cao của Tập đoàn Formosa, Tập đoàn Vingroup,...

We are one of the reputable contractors with strong financial resources, modern equipment, and precise workmanship. We meet the demands of the most discerning clients and have successfully completed projects under tight deadlines for companies such as Formosa Group and Vingroup.



Chúng tôi tập trung nghiên cứu và phát triển các sản phẩm xanh, bền vững, góp phần bảo vệ môi trường và nâng cao chất lượng cuộc sống con người.

We focus on researching and developing green, sustainable products that contribute to protecting the environment and improve the quality of life human.

SƠ ĐỒ TỔ CHỨC CÔNG TY/ COMPANY ORGANIZATIONAL CHART

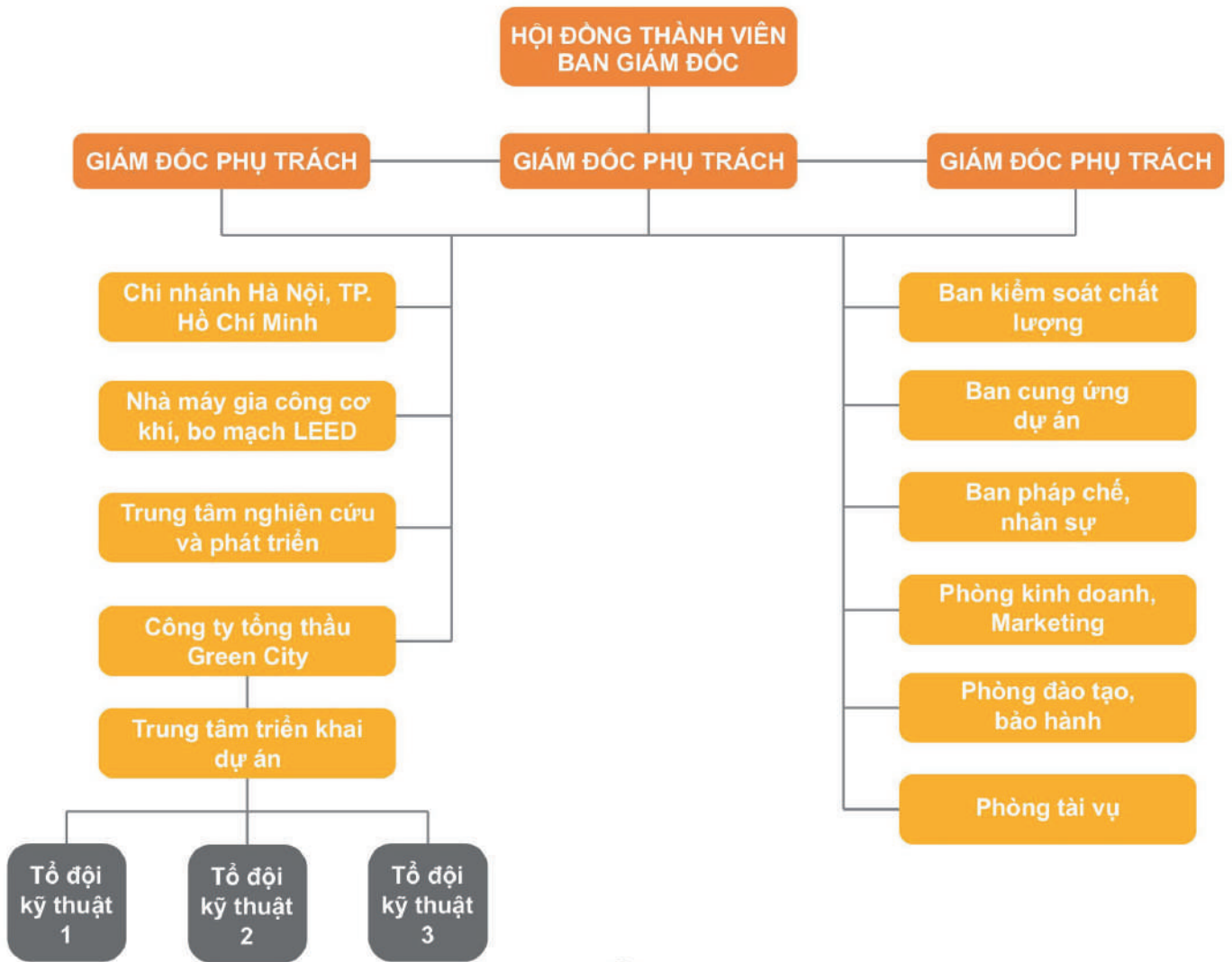

LĨNH VỰC HOẠT ĐỘNG/ *FIELD OF ACTIVITY*



ỦY BAN NHÂN DÂN
THÀNH PHỐ HỒ CHÍ MINH
SỞ XÂY DỰNG

CỘNG HÒA XÃ HỘI CHỦ NGHĨA VIỆT NAM
Độc lập - Tự do - Hạnh phúc

CHỨNG CHỈ NĂNG LỰC HOẠT ĐỘNG XÂY DỰNG

Số: HCM-00031452

(Ban hành kèm theo Quyết định số 1056/QĐ-SXD-QLNGDXD ngày 01/7/2024)

Tên tổ chức: **CÔNG TY TNHH SẢN XUẤT VÀ THƯƠNG MẠI AN NAM**

Giấy chứng nhận đăng ký doanh nghiệp/Quyết định thành lập số: 3001486613

Ngày cấp: Đăng ký cấp lần đầu ngày 01/8/2011;

Nơi cấp: Sở Kế hoạch và Đầu tư tỉnh Hà Tĩnh;

Tên người đại diện theo pháp luật:

Ông/Bà: **Nguyễn Duy Linh**

Chức vụ: Chủ tịch HĐQT kiêm Giám đốc

Địa chỉ trụ sở chính: Số 09, Khối phố 7, Phường Đại Nài, thành phố Hà Tĩnh, tỉnh Hà Tĩnh

Số điện thoại:

Số fax:

Email:

Website:

Phạm vi hoạt động xây dựng:

- Thi công công tác xây dựng công trình dân dụng: Hạng II.

Chứng chỉ này có giá trị đến hết ngày: 01/7/2034./.

Thành phố Hồ Chí Minh, ngày 01 tháng 7 năm 2024

TU. GIÁM ĐỐC

**TRƯỞNG PHÒNG QUẢN LÝ CHẤT LƯỢNG
CÔNG TRÌNH XÂY DỰNG**



Nguyễn Thanh Xuyên

ỦY BAN NHÂN DÂN
THÀNH PHỐ HỒ CHÍ MINH
SỞ XÂY DỰNG

CỘNG HÒA XÃ HỘI CHỦ NGHĨA VIỆT NAM
Độc lập - Tự do - Hạnh phúc

CHỨNG CHỈ NĂNG LỰC HOẠT ĐỘNG XÂY DỰNG

Số: HCM-00031452

(Ban hành kèm theo Quyết định số 768/QĐ-SXD-QLNGDXD ngày 20/5/2024)

Tên tổ chức: **CÔNG TY TNHH SẢN XUẤT VÀ THƯƠNG MẠI AN NAM**

Giấy chứng nhận đăng ký doanh nghiệp/Quyết định thành lập số: 3001486613

Ngày cấp: Đăng ký cấp lần đầu ngày 01/8/2011;

Nơi cấp: Sở Kế hoạch và Đầu tư tỉnh Hà Tĩnh;

Tên người đại diện theo pháp luật:

Ông/Bà: **Nguyễn Duy Linh**

Chức vụ: Chủ tịch HĐQT kiêm Giám đốc

Địa chỉ trụ sở chính: Số 09, Khối phố 7, phường Đại Nài, thành phố Hà Tĩnh, tỉnh Hà Tĩnh

Số điện thoại:

Số fax:

Email:

Website:

Phạm vi hoạt động xây dựng:

- Thi công lắp đặt thiết bị vào công trình dân dụng, nhà công nghiệp: Hạng III.

Chứng chỉ này có giá trị đến hết ngày: 20/5/2034./.

Thành phố Hồ Chí Minh, ngày 20 tháng 5 năm 2024

**TU. GIÁM ĐỐC
TRƯỞNG PHÒNG QUẢN LÝ CHẤT LƯỢNG
CÔNG TRÌNH XÂY DỰNG**



Nguyễn Thanh Xuyên

SỞ KẾ HOẠCH VÀ ĐẦU TƯ
TỈNH HÀ TĨNH
PHÒNG ĐĂNG KÝ KINH DOANH

CỘNG HÒA XÃ HỘI CHỦ NGHĨA VIỆT NAM
Độc lập – Tự do – Hạnh phúc

**GIẤY CHỨNG NHẬN ĐĂNG KÝ DOANH NGHIỆP
CÔNG TY TRÁCH NHIỆM HỮU HẠN HAI THÀNH VIÊN TRỞ LÊN**

Mã số doanh nghiệp: 3001486613

Đăng ký lần đầu: ngày 01 tháng 08 năm 2011

Đăng ký thay đổi lần thứ: 9, ngày 04 tháng 04 năm 2022

1. Tên công ty

Tên công ty viết bằng tiếng Việt: **CÔNG TY TNHH SẢN XUẤT VÀ THƯƠNG MẠI AN NAM**

Tên công ty viết bằng tiếng nước ngoài:

Tên công ty viết tắt: **AN NAM CO.,LTD**

2. Địa chỉ trụ sở chính

Số 09, Khối phố 7, Phường Đại Nài, Thành phố Hà Tĩnh, Tỉnh Hà Tĩnh, Việt Nam

Điện thoại: **02396571686**

Fax:

Email: **annam79.info@gmail.com**

Website: **cuahatinh.com**

3. Vốn điều lệ

30.000.000.000 đồng

Bằng chữ: Ba mươi tỷ đồng

4. Danh sách thành viên góp vốn

STT	Tên thành viên	Quốc tịch	Địa chỉ liên lạc đối với cá nhân; địa chỉ trụ sở chính đối với tổ chức	Phần vốn góp (VNĐ và giá trị tương đương theo đơn vị tiền nước ngoài, nếu có)	Tỷ lệ (%)	Số Giấy tờ pháp lý của cá nhân; Mã số doanh nghiệp đối với doanh nghiệp; Số Giấy tờ pháp lý của tổ chức	Ghi chú
1	NGUYỄN DUY LINH	Việt Nam	Khối phố 7, Phường Đại Nài, Thành phố Hà Tĩnh, Tỉnh Hà Tĩnh, Việt Nam	27.000.000.000	90,000	042086002578	
2	BÙI HUYỀN THÚY	Việt Nam	Khối phố 7, Phường Đại Nài, Thành phố Hà Tĩnh, Tỉnh Hà Tĩnh, Việt Nam	3.000.000.000	10,000	042192002563	

5. Người đại diện theo pháp luật của công ty

* **Họ và tên:** NGUYỄN DUY LINH

Giới tính: Nam

Chức danh: Chủ tịch Hội đồng thành viên kiêm Giám đốc

Sinh ngày: 06/09/1986

Dân tộc: Kinh

Quốc tịch: Việt Nam

Loại giấy tờ pháp lý của cá nhân: Thẻ căn cước công dân

Số giấy tờ pháp lý của cá nhân: 042086002578

Ngày cấp: 22/04/2021

Nơi cấp: Cục cảnh sát quản lý hành chính về trật tự xã hội

Địa chỉ thường trú: Khối phố 7, Phường Đại Nài, Thành phố Hà Tĩnh, Tỉnh Hà Tĩnh, Việt Nam

Địa chỉ liên lạc: Khối phố 7, Phường Đại Nài, Thành phố Hà Tĩnh, Tỉnh Hà Tĩnh, Việt Nam



Nguyễn Văn Long



1

Phần Cụm CN, Nhà thép CN

Thiết kế kết cấu nhà thép công nghiệp gọn nhẹ, chịu được trọng tải lớn, độ bền cao. Khung thép linh hoạt trong việc vận chuyển, dễ dàng lắp đặt, tái sử dụng khi thay đổi vị trí xây dựng công trình.

Industrial cluster, industrial steel building cluster

Industrial steel structure design is compact, can withstand large loads, and is highly durable. Steel frames are flexible in transportation, easy to install and reuse when changing construction locations

Phần trang trí

Trang trí nội, ngoại thất cho nhà phố, biệt thự, quán café, nhà hàng... và các công trình đặc biệt đạt tiêu chuẩn. Đây là một lĩnh vực mà AN NAM chú trọng đầu tư và phát triển

Decorate

Interior and exterior decoration for townhouses, villas, cafes, restaurants... and special projects that meet standards. This is a field that AN NAM pay special attention to invest and develop.

2

3

Phần thiết kế

Thiết kế và thi công xây dựng nhà đẹp, biệt thự, nhà cấp 4, nhà mặt phố... và các công trình đặc biệt khác với các phần mềm ứng dụng tiên tiến nhất trên thế giới

Design

Design and construction of beautiful houses, villas and four-level house, street front house,... and other special projects with other The most advanced application softwares in the world.

Phần nội thất

Các sản phẩm nội thất cho khách sạn, nhà hàng, biệt thự, nhà phố, quán cafe... với các chủng loại vật liệu đa dạng như: Gỗ, sắt, ván lạng, MDF, MFC, Acrylic, da,... Hầu hết các vật liệu đều được nhập khẩu từ các nguồn có chất lượng cao.

Furniture

Furniture products for hotels, restaurants, villas, townhouses, cafes,... with a variety of materials: wood, iron, veneer, MDF, MFC, Acrylic, leather... Most materials are imported from high quality sources.

4

5

Phần sản phẩm xanh

Nghiên cứu phát triển năng lượng xanh từ năng lượng mặt trời, các loại động cơ sử dụng hydrogen xanh

Green products

Research and develop solar energy products. Distribute and export clean organic coal.

NĂNG LỰC HOẠT ĐỘNG/ *OPERATIONAL CAPACITY*



▶ Thiết bị gia công / *Processing equipment*



01 MÁY KHOẾT KHÓA CNC



02 MÁY ÉP GÓC NHÔM



03 MÁY CẮT NHÔM 2 ĐẦU



04 MÁY CÁN CỬA CUỐN SIÊU TRƯỜNG

01. CNC LOCKING MACHINE

02. ALUMINUM CORNER PRESSING MACHINE

03. 2-HEAD ALUMINUM CUTTING MACHINE

04. SUPER SCHOOL ROLLING DOOR MACHINE

▶ Hệ mặt dựng / **Curtain wall serie**

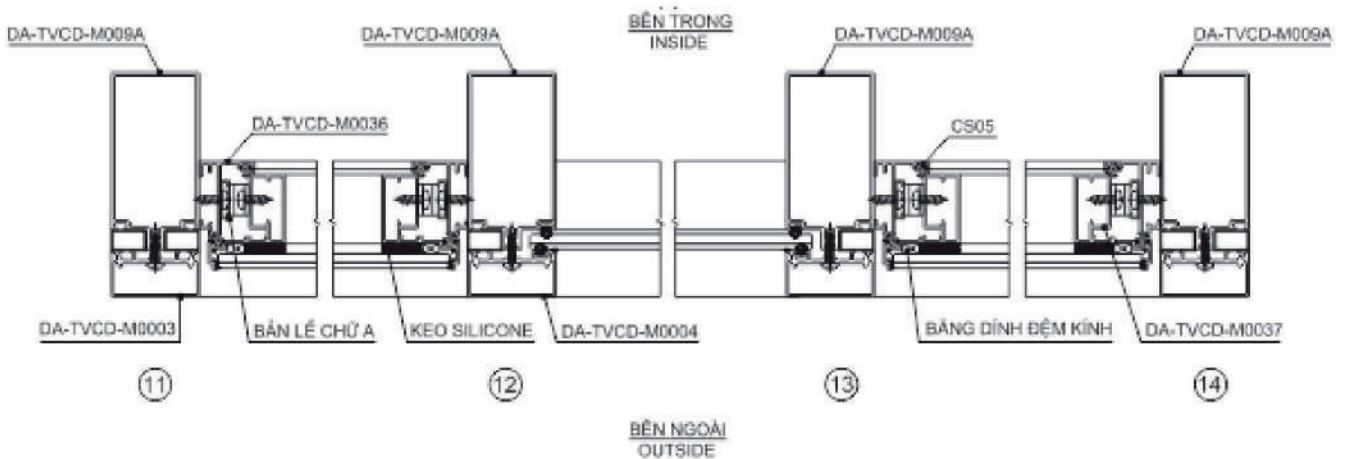
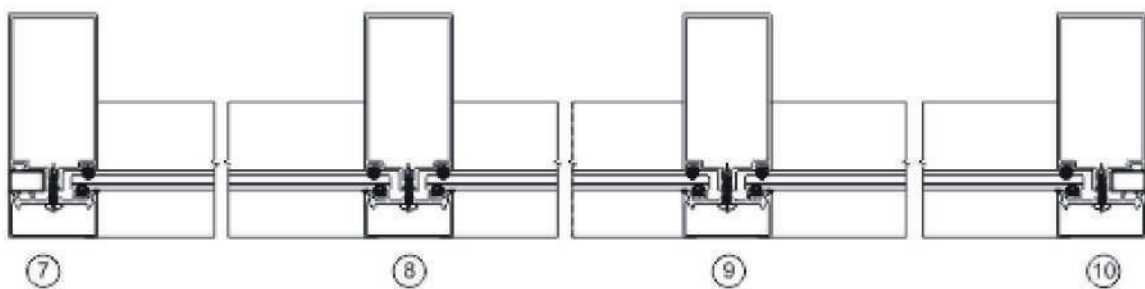
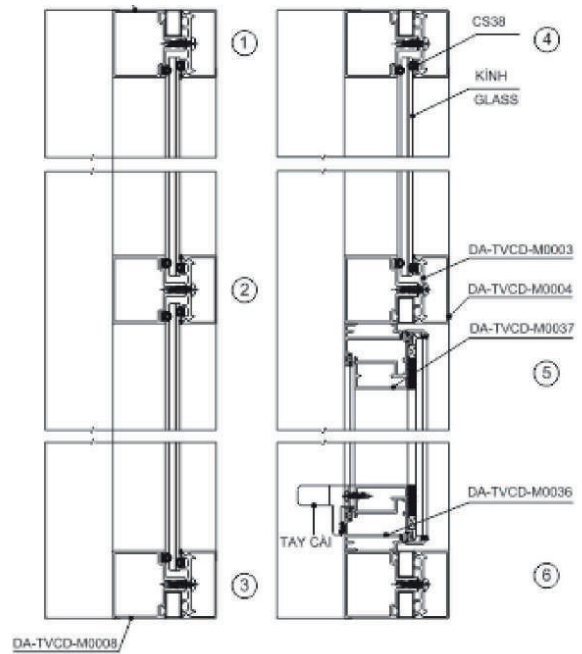
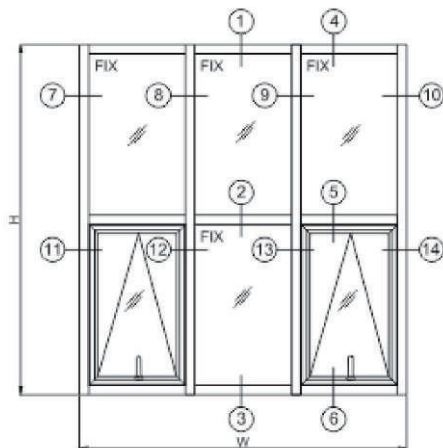

▶ Cửa nhôm/ *Aluminum door*

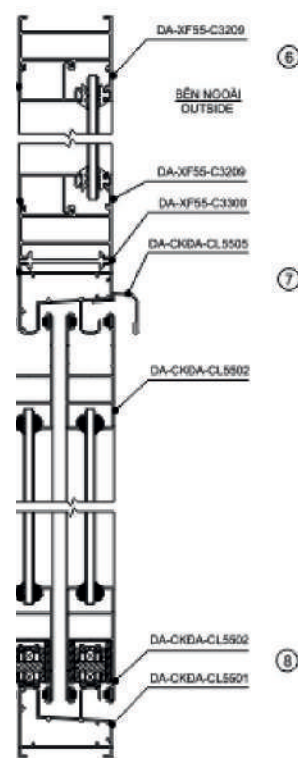
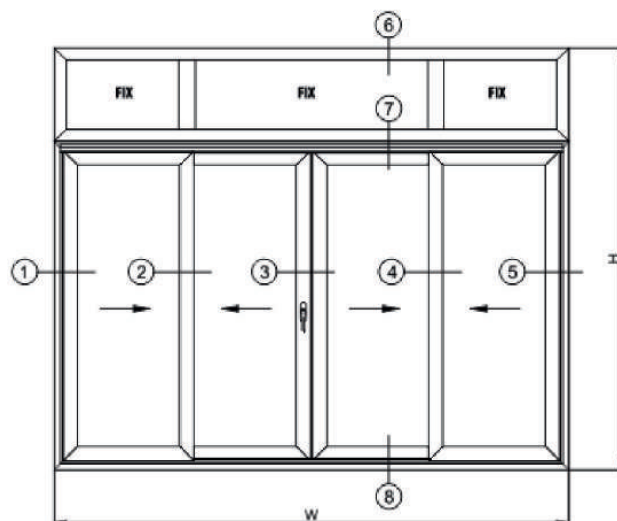

▶ Nhôm Tostem/ *Aluminum Tostem*

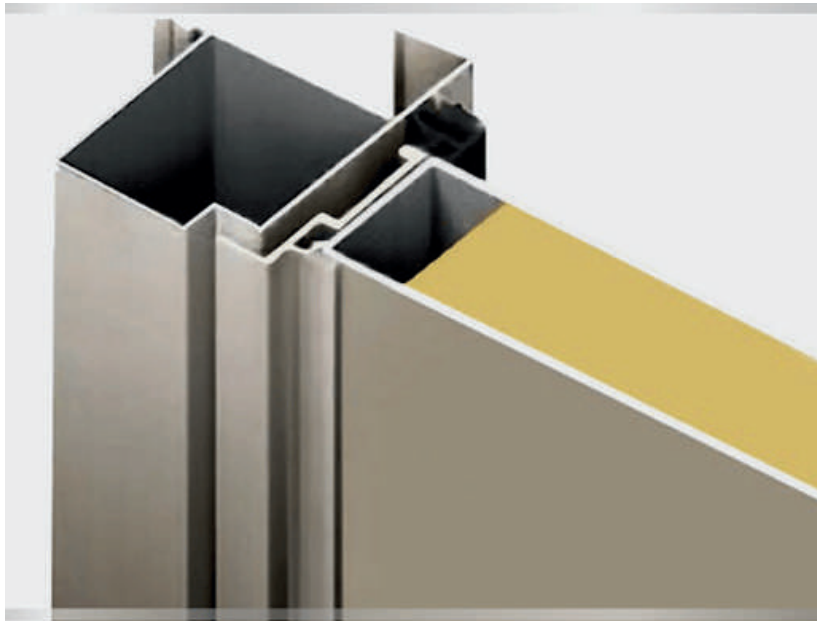

▶ Cửa cuốn khe thoáng / **Rolling door open slot**

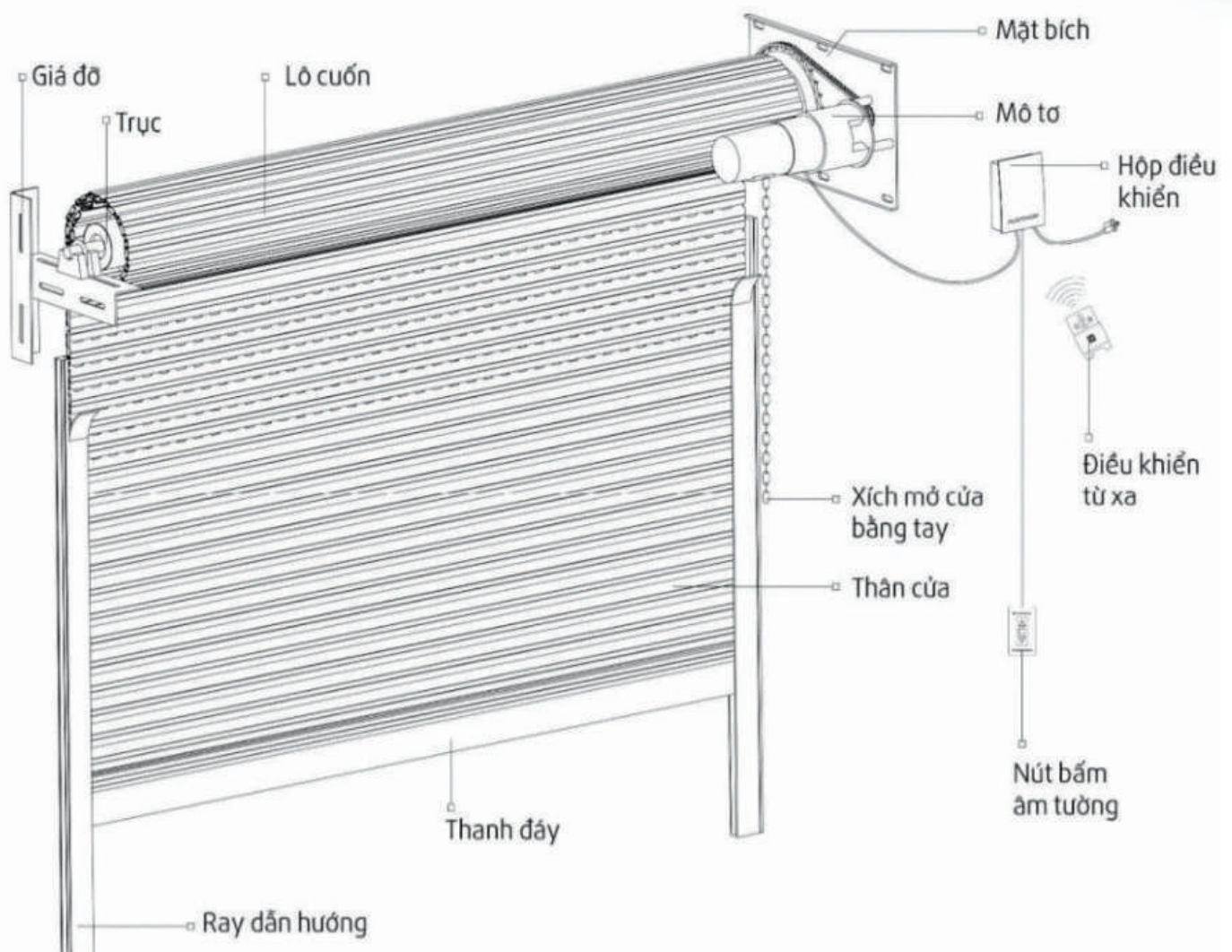
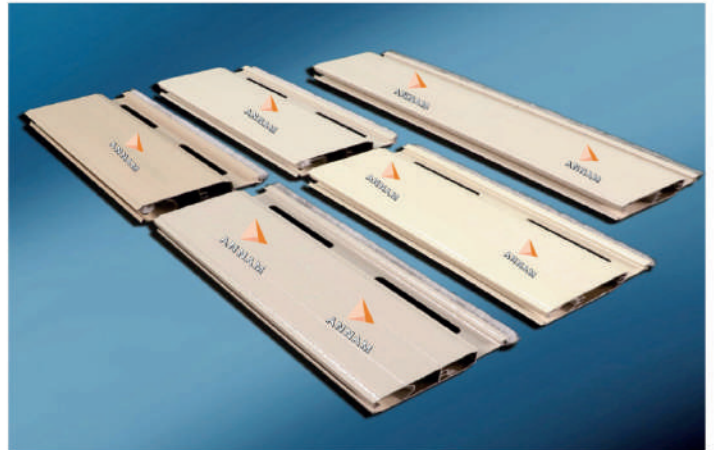

► **Cửa cuốn siêu trường/ *Super large rolling doors***



Thông số kĩ thuật bản nan

Tên nan	Quy cách	Màu	Độ dày danh định (+8%)	Chất liệu	Thời gian bảo hành
ANNAM T10	Cửa cuốn thép siêu trường công nghệ Đài Loan bản 100mm	Theo phê duyệt khách hàng	1.0 mm	Thép mạ kẽm chống gỉ, sơn tĩnh điện ngoài trời cao cấp.	Bảo hành 1 năm
ANNAM T12			1.2 mm		
ANNAM T15			1.4 mm		

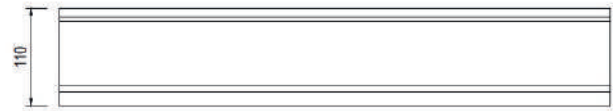

MẶT ĐÚNG NAN CỬA NAN THÉP



CHI TIẾT MẶT CẮT NAN THÉP

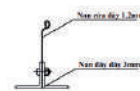

CHI TIẾT MẶT CẮT THANH ĐÁY



CHI TIẾT MẶT CẮT RAY

Lưu điện cửa cuốn An Nam / *An Nam rolling door power supply*



Motor cửa cuốn An Nam / *An Nam rolling door motor*



Motor cửa cuốn An Nam / *An Nam rolling door motor*



► Thi công nhà trọn gói/ *Complete house constructio*



▶ Nội thất / *Furniture*



- Giường ngủ
- Bàn bếp
- Bàn làm việc
- kệ tủ
- Bàn ghế phòng khách



▶ BIPV/ *Project*



► Điều hòa năng lượng mặt trời/ *Solar - energy air conditioner*

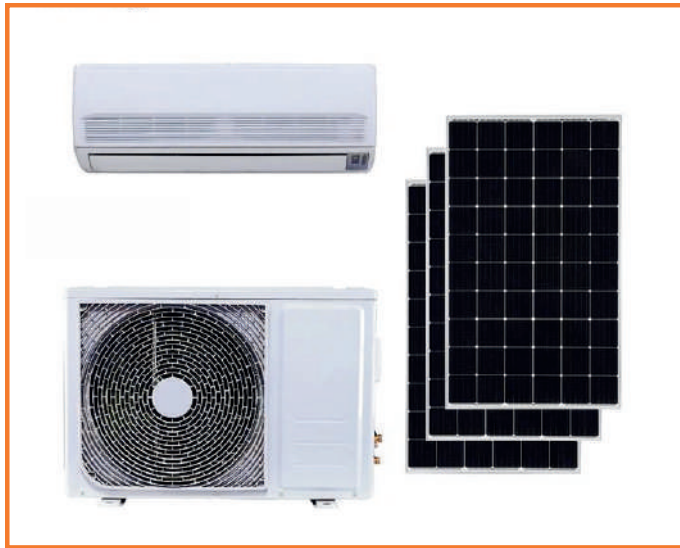

DỰ ÁN TIÊU BIỂU/ *FEATURED PROJECTS*

► Các dự án tiêu biểu/ *Projects experiences*

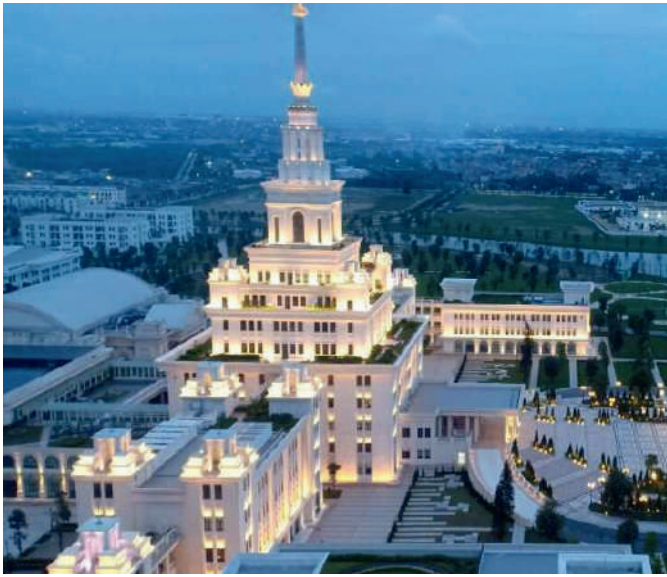

THI CÔNG CỬA CUỐN, CỬA NHÔM KÍNH VINHOMES OCEAN PARK GIA LÂM.

- Giá trị hợp đồng: 17,352,237,116 VNĐ
- Chủ đầu tư: VinGroup
- Địa điểm: Hà Nội



SUPPLY AND INSTALLATION OF ROLLING DOORS AND ALUMINUM-GLASS DOORS AT VINHOMES OCEAN PARK, GIA LAM.

- *Contract value: 752,221,13 USD*
- *Investor: VinGroup*
- *Location: Hanoi*



SẢN XUẤT, LẮP ĐẶT CỬA CUỐN, CỬA NHÔM, KÍNH, VÁCH KÍNH VINCOM +SHOPHOUSE THÁI HÒA.

- Giá trị hợp đồng: 7,602,856,068 VNĐ
- Chủ đầu tư: VinGroup
- Địa điểm: Nghệ An



SUPPLY AND INSTALLATION OF ROLLING DOORS, ALUMINUM DOORS, GLASS DOORS AND GLASS PARTITIONS AT VINCOM + SHOPHOUSE THAI HOA.

- *Contract value: 329,584,54 USD*
- *Investor: VinGroup*
- *Location: Nghe An*

► Các dự án tiêu biểu/ *Projects experiences*



THI CÔNG LẮP ĐẶT CỬA CUỐN, CỬA CHỐNG CHÁY, NHÔM KÍNH TẠI FORMOSA HÀ TĨNH.

- Giá trị hợp đồng: 4,685,000,000 VNĐ
- Chủ đầu tư: Formosa
- Địa điểm: Hà Tĩnh



SUPPLY AND INSTALLATION OF ROLLING DOORS, FIRE-RESISTANT DOORS, AND ALUMINUM-GLASS DOORS AT FORMOSA HA TINH.

- *Contract value: 203,095,20 USD*
- *Investor: Formosa*
- *Location: Ha Tinh*



CUNG CẤP LẮP ĐẶT CỬA CUỐN - NHÀ MÁY Ô TÔ VINFAST.

- Giá trị hợp đồng: 1,904,071,277 VNĐ
- Chủ đầu tư: Công ty cổ phần đầu tư khu công nghiệp Vinhomes
- Địa điểm: Hải Phòng



SUPPLY AND INSTALLATION OF ROLLING DOORS AT VINFAST AUTOMOBILE FACTORY.

- *Contract value: 76,761,59 USD*
- *Investor: Vinhomes Industrial Park Investment Joint Stock Company*
- *Location: Hai Phong*

DỰ ÁN TIÊU BIỂU/ *FEATURED PROJECTS*

► Các dự án tiêu biểu/ *Projects experiences*



CUNG CẤP LẮP ĐẶT CỬA CUỐN – VINPEARL NHA TRANG.

- Giá trị hợp đồng: 243,723,574 VNĐ
- Chủ đầu tư: Công ty cổ phần Vinpearl
- Địa điểm: Nha Trang



SUPPLY AND INSTALLATION OF ROLLING DOORS AT VINPEARL NHA TRANG.

- *Contract value: 9,825,58 USD*
- *Investor: Vinpearl*
- *Location: Nha Trang*



CUNG CẤP LẮP ĐẶT CỬA CUỐN VINHOMES DREAM CITY HƯNG YÊN.

- Giá trị hợp đồng: 35,980,118,166 VNĐ
- Chủ đầu tư: Vingroup
- Địa điểm: Hưng Yên



SUPPLY AND INSTALLATION OF ROLLING DOORS AT VINHOMES DREAM CITY HUNG YEN.

- *Contract value: 5,481,963,95 USD*
- *Investor: Vingroup*
- *Location: Hung Yen*

DỰ ÁN TIÊU BIỂU/ *FEATURED PROJECTS*

► Các dự án tiêu biểu/ *Projects experiences*



THI CÔNG CẢI TẠO NỘI THẤT CHO KHÁCH HÀNG TẠI OCEANPARK HÀ NỘI.

- Diện tích: 250m²
- Địa điểm: Hà Nội



INTERIOR RENOVATION FOR CLIENTS AT VINHOMES OCEANPARK HANOI.

- *Area: 250m²*
- *Location: Hanoi*



CẢI TẠO KHÁCH SẠN VINPEARL NHA TRANG

- Chủ đầu tư: Công ty cổ phần Vinpearl
- Địa điểm: Nha Trang



RENOVATION OF VINPEARL NHA TRANG HOTEL

- *Investor: Vinpearl Joint Stock Company*
- *Location: Nha Trang*

▶ Thi công công trình/ **Construction works**



Thi công công trình/ Construction works

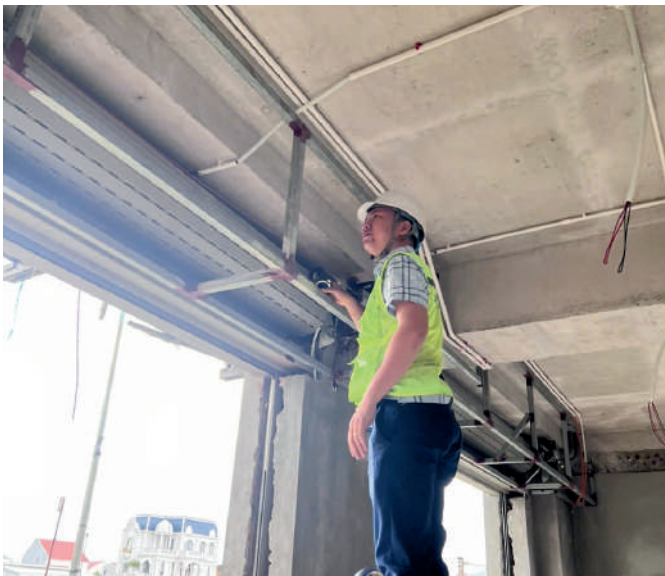



LỜI KẾT

Với sứ mệnh **“Kiến tạo tương lai xanh, nâng cao chất lượng sống”** cùng với tôn chỉ **“Lấy khách hàng làm kim chỉ nam”**, công ty TNHH sản xuất và thương mại An Nam cam kết:

1. Luôn đặt chất lượng sản phẩm lên hàng đầu và không ngừng cải tiến để đáp ứng các tiêu chuẩn quốc tế, mang lại sự hài lòng tối đa cho khách hàng.
2. Chú trọng vào việc nghiên cứu và sản xuất các sản phẩm xanh, hướng tới bảo vệ môi trường và cải thiện chất lượng cuộc sống của cộng đồng.
3. Nâng cao dịch vụ hậu mãi, sẵn sàng cung cấp hỗ trợ nhanh chóng và hiệu quả để mang lại trải nghiệm tốt nhất cho khách hàng.
4. Luôn tận tâm, trung thực và tôn trọng đối với khách hàng, giữ gìn và thực hiện mọi lời hứa để xây dựng mối quan hệ tin cậy và bền vững.
5. Đối tác thực chất – hữu nghị bền vững – hợp tác phát triển. Phục vụ khách hàng là vinh hạnh và trách nhiệm cao nhất của chúng tôi. Chúng tôi cam kết luôn nỗ lực hết mình để đem lại sự hài lòng và niềm tin tuyệt đối cho từng khách hàng.



CONCLUSION

With the mission "Creat a green future, improve the quality of life" along with the principle "Taking customers as a guideline", An Nam Production and Trading Co., Ltd. commits to:

1. *Always put product quality first and constantly improve to meet the international standards, give maximum satisfaction to customers.*
2. *Focus on research and production of green products, aim to protect the environment and improve living standard of the community.*
3. *Upgrade after-sales services, ready to provide quick and effective support to give the best experience to customers.*
4. *Always be dedicated, honest and respectful towards customers, keep our promises to build a trusting and lasting relationship.*
5. *Real partnership - sustainable friendship - development cooperation. Serving customers is our highest honor and responsibility. We commit to always do our best to bring absolute satisfaction and trust to each customer.*

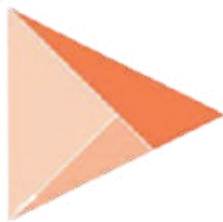

ANNAM

“KIẾN TẠO TƯƠNG LAI XANH - NÂNG CAO CHẤT LƯỢNG CUỘC SỐNG”

“CREAT A GREEN FUTURE - IMPROVE THE QUALITY OF LIFE”

AN NAM MANUFACTURING AND TRADING COMPANY

-
-  **Address** : No. 09, Quarter 7, Dai Nai Ward, Ha Tinh City, Vietnam
-  **Representative office** : Da Ton, Gia Lam, Hanoi, Vietnam
-  **Phone** : (+84)239 6571 686 - (+84)911 1466 665
-  **Website** : www.annamgreen.vn
-  **Email** : legalhr@annamgreen.vn